

**Сообщение о возможном установлении публичного сервитута в целях проведения инженерных изысканий для строительства, реконструкции линейного объекта «Коллектор подземных коммуникаций от Ботанической улицы до ул. Комдива Орлова»**

1.	Наименование уполномоченного органа, которым рассматривается ходатайство об установлении публичного сервитута	Департамент городского имущества города Москвы
2.	Цель установления публичного сервитута	проведение инженерных изысканий для строительства, реконструкции линейного объекта «Коллектор подземных коммуникаций от Ботанической улицы до ул. Комдива Орлова»
3.	Адрес или иное описание местоположения земельного участка (участков), в отношении которого испрашивается публичный сервитут	Земельный участок с кадастровым номером <b>77:02:0017002:43, 77:02:0017002:45</b> по адресу: г. Москва, ул. Комдива Орлова, вл. 1, вл. 3
4.	Адрес, по которому заинтересованные лица могут ознакомиться с поступившим ходатайством об установлении публичного сервитута и прилагаемым к нему описанием местоположения границ публичного сервитута, подать заявление об учете прав на земельные участки, а также срок подачи указанных заявлений, время приема заинтересованных лиц для ознакомления с поступившим ходатайством об установлении публичного сервитута	Заинтересованные лица могут ознакомиться с поступившим ходатайством об установлении публичного сервитута и прилагаемым к нему описанием местоположения границ публичных сервитутов в службе «Одного окна» Департамента городского имущества города Москвы по адресу: г. Москва, 1-й Красногвардейский пр., д. 21, стр. 1. Правообладатели земельных участков, в отношении которых испрашивается публичный сервитут, если их права не зарегистрированы в Едином государственном реестре недвижимости, могут подать заявления в Управление Росреестра по Москве об учете их прав (обременения прав) на земельные участки с приложением копий документов, подтверждающих эти права (обременения прав), в течение 30 дней со дня опубликования данного сообщения
5.	Официальные сайты в информационно-телекоммуникационной сети «Интернет», на которых размещается сообщение о поступившем ходатайстве об установлении публичного сервитута	<a href="https://www.mos.ru/dgi/">https://www.mos.ru/dgi/</a>
6.	Реквизиты решений об утверждении документа территориального планирования, документации по планировке территории, программ комплексного развития систем коммунальной инфраструктуры поселения, городского округа, а также информацию об инвестиционной программе субъекта естественных монополий, организации коммунального комплекса, указанных в ходатайстве об установлении публичного сервитута	В соответствии с положениями Постановления Правительства Российской Федерации от 12.11.2020 № 1816 «Об утверждении перечня случаев, при которых для строительства, реконструкции линейного объекта не требуется подготовка документации по планировке территории, перечня случаев, при которых для строительства, реконструкции объекта капитального строительства не требуется получение разрешения на строительство, внесении изменений в перечень видов объектов, размещение которых может осуществляться на землях или земельных участках, находящихся в государственной или муниципальной собственности, без предоставления земельных участков и установления сервитутов, и о признании утратившими силу некоторых актов Правительства Российской Федерации» подготовка документации по планировке территории для предполагаемых к размещению линейных объектов не требуется
7.	Официальные сайты в информационно-телекоммуникационной сети «Интернет», на которых размещены утвержденные документы территориального планирования, документация по планировке территории, программа комплексного развития систем коммунальной инфраструктуры поселения, городского округа, инвестиционная программа субъекта естественных монополий, организации коммунального комплекса, указанных в ходатайстве об установлении публичного сервитута	<a href="https://www.mos.ru/dgi/">https://www.mos.ru/dgi/</a>

Ходатайство об установлении публичного сервитута	
1	Департамент городского имущества города Москвы (наименование органа, принимающего решение об установлении публичного сервитута)
2	Сведения о лице, представившем ходатайство об установлении публичного сервитута (далее – заявитель):
2.1	Полное наименование Департамент строительства города Москвы
2.2	Сокращенное наименование Департамент строительства города Москвы
2.3	Организационно-правовая форма Субъектов Российской Федерации
2.4	Почтовый адрес (индекс, субъект Российской Федерации, населенный пункт, улица, дом) 107031, г. Москва, ул. Б. Дмитровка, д. 16, стр. 2
2.5	Фактический адрес (индекс, субъект Российской Федерации, населенный пункт, улица, дом) 125009, г. Москва, Никитский пер., д. 5, стр. 6
2.6	Адрес электронной почты ds-info@mos.ru
2.7	ОГРН 1077760867304
2.8	ИНН 7707639796
3	Сведения о представителе заявителя:
3.1	Фамилия Исаев
	Имя Илья
	Отчество (при наличии) Викторович
3.2	Адрес электронной почты ds-info@mos.ru
3.3	Телефон 8 (495) 530-6049
3.4	Наименование и реквизиты документа, подтверждающего полномочия представителя заявителя Доверенность от 29.01.2021 № ДС-31-17/21
4	Прошу установить публичный сервитут в отношении земель и (или) земельного участка в целях, предусмотренных пунктом 5 статьи 39.37 Земельного кодекса Российской Федерации по объекту регионального значения «Коллектор подземных коммуникаций от Ботанической улицы до ул. Комдива Орлова» (Завершение строительства) предусмотренного постановлением Правительства Москвы от 03.11.2020 № 1871-ПП «Об Адресной инвестиционной программе города Москвы на 2020-2023 годы»
5	Испрашиваемый срок публичного сервитута _____ 1 год _____
6	Срок, в течение которого в соответствии с расчетом заявителя использование земельного участка (его части) и (или) расположенного на нем объекта недвижимости в соответствии с их разрешенным использованием будет в соответствии с подпунктом 4 пункта 1 статьи 39.41 Земельного кодекса Российской Федерации невозможно или существенно затруднено (при возникновении таких обстоятельств) _____ - _____
7	Обоснование необходимости установления публичного сервитута: Постановление Правительства Москвы от 03.11.2020 № 1871-ПП «Об Адресной инвестиционной программе города Москвы на 2020-2023 годы»
8	Сведения о правообладателе инженерного сооружения, которое переносится в связи с изъятием земельного участка для государственных или муниципальных нужд в случае, если заявитель не является собственником указанного инженерного сооружения (в данном случае указываются сведения в объеме, предусмотренном пунктом 2 настоящей Формы) (заполняется в случае, если ходатайство об установлении публичного сервитута подается с целью установления сервитута в целях реконструкции инженерного сооружения, которое переносится в связи с изъятием такого земельного участка для государственных или муниципальных нужд)
9	Кадастровые номера земельных участков (при их наличии), в отношении которых испрашивается _____ 77:02:0017002:43, 77:02:0017002:45. _____

	публичный сервитут и границы которых внесены в Единый государственный реестр недвижимости	
10	Вид права, на котором инженерное сооружение принадлежит заявителю (если подано ходатайство об установлении публичного сервитута в целях реконструкции или эксплуатации инженерного сооружения)	
11	Сведения о способах представления результатов рассмотрения ходатайства:	
	в виде электронного документа, который направляется уполномоченным органом заявителю посредством электронной почты	Да (да/нет)
	в виде бумажного документа, который заявитель получает непосредственно при личном обращении или посредством почтового отправления	Нет (да/нет)
12	Документы, прилагаемые к ходатайству: 1.Выписки из ЕГРН на земельные участки с к.л. 77:02:0017002:43, 77:02:0017002:45. 2.Доверенность от 29.01.2021 № ДС-31-17/21 3.Сведения о границах публичного сервитута	
13	Подтверждаю согласие на обработку персональных данных (сбор, систематизацию, накопление, хранение, уточнение (обновление, изменение), использование, распространение (в том числе передачу), обезличивание, блокирование, уничтожение персональных данных, а также иных действий, необходимых для обработки персональных данных в соответствии с законодательством Российской Федерации), в том числе в автоматизированном режиме	
14	Подтверждаю, что сведения, указанные в настоящем ходатайстве, на дату представления ходатайства достоверны; документы (копии документов) и содержащиеся в них сведения соответствуют требованиям, установленным статьей 39.41 Земельного кодекса Российской Федерации	
15	Подпись:	Дата:
	 (подпись)	<u>И.В. Исаев</u> (инициалы, фамилия)

**Схема границ сервитута на кадастровом плане территории**  
**Объект: «Коллектор подземных коммуникаций от Ботанической улицы до ул. Комдива Орлова» (Завершение строительства)**

Кадастровый номер земельного участка: 77:02:0017002:45  
 Площадь: 569 кв.м.  
 Адресный ориентир: улица Комдива Орлова, вл. 3  
 Правообладатель: ООО "Аргус Интернэшнл"  
 Вид права (обременение): договор аренды земельного участка от 09.01.2004 №М-02-021398 сроком 09.01.2053(действует)  
 Условный номер части земельного участка: 45/чзц1  
 Проектная площадь части земельного участка: 45/чзц1 - 126 кв.м.

Каталог координат  
 поворотных точек границ  
 части земельного участка  
 45/чзц1  
 Система координат  
 "Московская"

№	X, м	Y, м
1	18786.46	5080.96
2	18779.42	5079.27
3	18780.20	5074.86
4	18781.34	5071.84
5	18783.54	5069.93
6	18791.20	5070.64
7	18800.92	5072.98
8	18800.30	5076.94
9	18787.51	5074.68

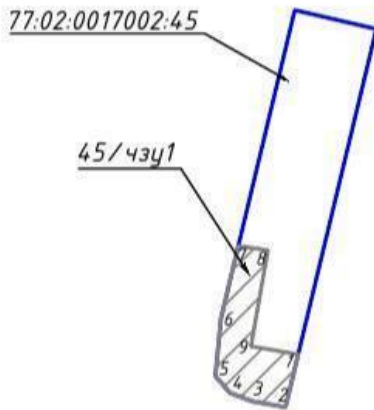

**Условные обозначения**



границы земельного участка с.к.н. 77:02:0017002:45,  
 сведения о котором содержатся в ЕГРН

границы сервитута

**Схема границ сервитута на кадастровом плане территории**  
**Объект: «Коллектор подземных коммуникаций от Ботанической улицы до ул. Комдива Орлова» (Завершение строительства)**

Кадастровый номер земельного участка: 77:02:0017002:43

Площадь: 5818 кв.м.

Адресный ориентир: г Москва, ул Комдива Орлова, вл 1

Правообладатель: ООО "КОМБИЛДИНГ"

Вид права (обременение): договор аренды земельного участка от 19.10.2009 №М-02-030930 сроком до 20.05.2020 (действует)

Условный номер части земельного участка: 43/чзу1

Проектная площадь части земельного участка: 43/чзу1 – 691 кв.м.

Каталог координат  
поворотных точек границ  
части земельного участка  
43/чзу1  
Система координат  
"Московская"

№	X, м	Y, м
1	19313.74	5297.36
2	19308.65	5302.02
3	19299.46	5292.01
4	19300.34	5291.20
5	19296.82	5287.10
6	19294.77	5284.82
7	19293.72	5285.78
8	19271.09	5261.03
9	19272.12	5260.09
10	19270.03	5257.79
11	19267.79	5257.45
12	19252.98	5241.22
13	19249.62	5237.54
14	19234.93	5211.23

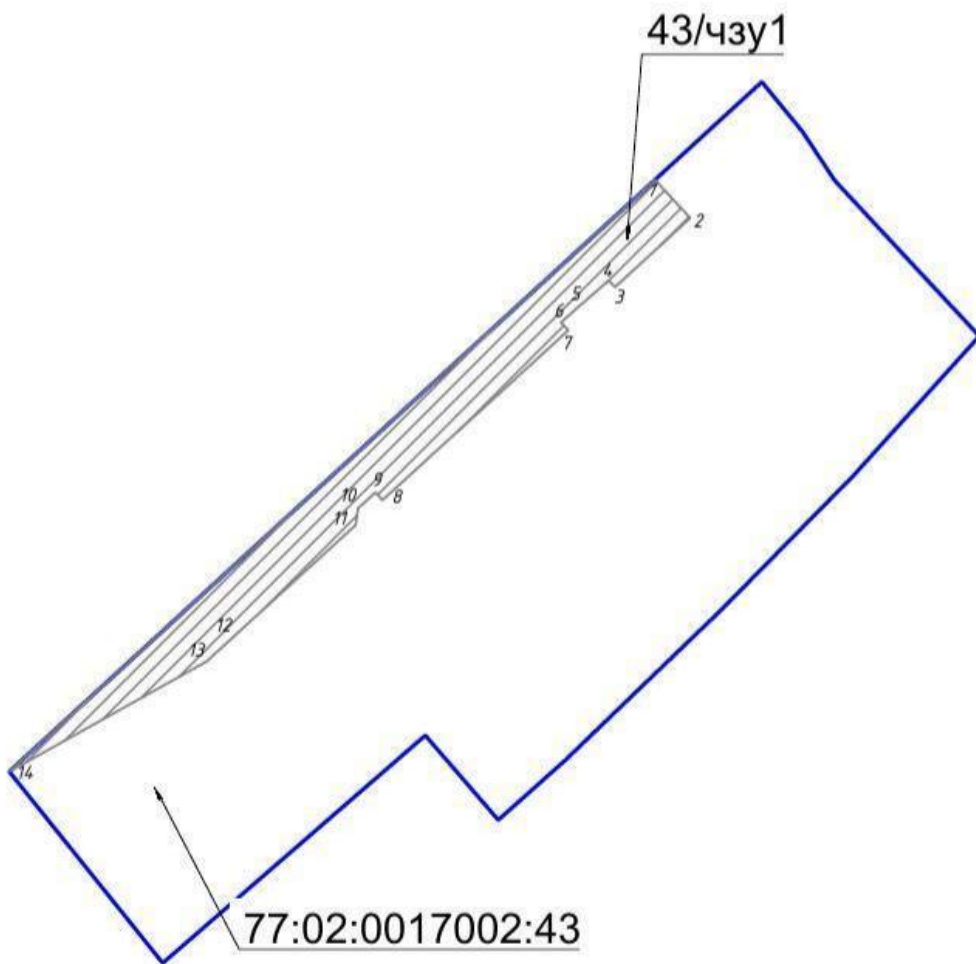

**Условные обозначения**



границы земельного участка с.к.н. 77:02:0017002:43, сведения о котором содержатся в ЕГРН



границы сервитута