

Сообщение о возможном установлении публичного сервитута В целях обеспечения строительства (переустройства инженерных коммуникаций) «Технологической части ТПУ на станции метро «Марьина Роща»

1.	Наименование уполномоченного органа, которым рассматривается ходатайство об установлении публичного сервитута	Департамент городского имущества города Москвы
2.	Цель установления публичного сервитута	Для обеспечения строительства (переустройства инженерных коммуникаций) «Технологической части ТПУ на станции метро «Марьина Роща»
3.	Адрес или иное описание местоположения земельного участка (участков), в отношении которого испрашивается публичный сервитут	Земельный участок площадью 665 кв. м, находящийся в неразграниченной государственной собственности в кадастровом квартале 77:02:0024004
4.	Адрес, по которому заинтересованные лица могут ознакомиться с поступившим ходатайством об установлении публичного сервитута и прилагаемым к нему описанием местоположения границ публичного сервитута, подать заявление об учете прав на земельные участки, а также срок подачи указанных заявлений, время приема заинтересованных лиц для ознакомления с поступившим ходатайством об установлении публичного сервитута	Заинтересованные лица могут ознакомиться с поступившим ходатайством об установлении публичных сервитутов и прилагаемым к нему описанием местоположения границ публичных сервитутов в службе «Одного окна» Департамента городского имущества города Москвы по адресу: г. Москва, 1-й Красногвардейский пр., д. 21, стр. 1. Приёмное время: среда (8.00-17.00). Правообладатели земельных участков, в отношении которых испрашивается публичный сервитут, если их права не зарегистрированы в Едином государственном реестре недвижимости, могут подать заявления в Управление Росреестра по Москве об учете их прав (обременения прав) на земельные участки с приложением копий документов, подтверждающих эти права (обременения прав), в течение 30 дней со дня опубликования данного сообщения.
5.	Официальные сайты в информационно-телекоммуникационной сети «Интернет», на которых размещается сообщение о поступившем ходатайстве об установлении публичного сервитута	https://www.mos.ru/dgi/
6.	Реквизиты решений об утверждении документа территориального планирования, документации по планировке территории, программ комплексного развития систем коммунальной инфраструктуры поселения, городского округа, а также информацию об инвестиционной программе субъекта естественных монополий, организации коммунального комплекса, указанных в ходатайстве об установлении публичного сервитута	- постановление Правительства Москвы от 14.11.2019 № 1498-ПП «Об утверждении проекта планировки территории, ограниченной полосой отвода Рижского направления Московской железной дороги, 2-й улицей Марьиной Рощи, улицей Сушевский Вал и Шереметьевской улицей, включая территорию транспортно-пересадочного узла «Марьина Роща»; - Проект организации строительства № 465-1121-ЗПЭФ-1/Н-П-ПОС 1.1
7.	Официальные сайты в информационно-телекоммуникационной сети «Интернет», на которых размещены утвержденные документы территориального планирования, документация по планировке территории, программа комплексного развития систем коммунальной инфраструктуры поселения, городского округа, инвестиционная программа субъекта естественных монополий, организации коммунального комплекса, указанных в ходатайстве об установлении публичного сервитута	https://www.mos.ru/dgi/

Ходатайство об установлении публичного сервитута		
1	Департамент городского имущества города Москвы	
2	Сведения о лице, представившем ходатайство об установлении публичного сервитута (далее - заявитель):	
2.1	Полное наименование	ГОСУДАРСТВЕННОЕ УНИТАРНОЕ ПРЕДПРИЯТИЕ ГОРОДА МОСКВЫ "МОСКОВСКИЙ ОРДЕНА ЛЕНИНА И ОРДЕНА ТРУДОВОГО КРАСНОГО ЗНАМЕНИ МЕТРОПОЛИТЕН ИМЕНИ В.И. ЛЕНИНА"
2.2	Сокращенное наименование	ГУП «Московский метрополитен»
2.3	Организационно-правовая форма	Государственное унитарное предприятие
2.4	Почтовый адрес (индекс, субъект Российской Федерации, населенный пункт, улица, дом)	129110, Москва, пр-кт Мира, д. 41, стр. 2
2.5	Фактический адрес (индекс, субъект Российской Федерации, населенный пункт, улица, дом)	129110, Москва, пр-кт Мира, д. 41, стр. 2
2.6	Адрес электронной почты	post@mosmetro.ru
2.7	ОГРН	1027700096280
2.8	ИНН	7702038150
3	Сведения о представителе заявителя:	
3.1	Фамилия	Немеровская
	Имя	Мария
	Отчество (при наличии)	Георгиевна
3.2	Адрес электронной почты	oozdsm@mosmetro.ru
3.3	Телефон	8 (916) 439-71-61
3.4	Наименование и реквизиты документа, подтверждающего полномочия представителя заявителя	Доверенность от 11.10.2022 № НЮ-12/1463
4	Прошу установить публичный сервитут в отношении земель и (или) земельного(ых) участка(ов) в целях (указываются цели, предусмотренные статьей 39.37 Земельного кодекса Российской Федерации, статьей 4 п.5, п.8 Федерального закона от 31.07.2020 № 254-ФЗ «Об особенностях регулирования отдельных отношений в целях модернизации и расширения магистральной инфраструктуры о внесении изменений в отдельные законодательные акты Российской Федерации», п.5 Распоряжения Правительства Российской Федерации от 07.09.2020 № 2278-р) в целях обеспечения строительства (переустройство инженерных коммуникаций) «Технологической части ТПУ на станции метро «Марьино роща» (п. 89 постановления Правительства Москвы	

	от 11.10.2022 № 2195-ПП «Об Адресной инвестиционной программе города Москвы на 2022-2025 годы»	
5	Испрашиваемый срок публичного сервитута – 1 год	
6	Срок, в течение которого в соответствии с расчетом заявителя использование земельного участка (его части) и (или) расположенного на нем объекта недвижимости в соответствии с их разрешенным использованием будет в соответствии с подпунктом 4 пункта 1 статьи 39.41 Земельного кодекса Российской Федерации невозможно или существенно затруднено (при возникновении таких обстоятельств) - 1 год	
7	Обоснование необходимости установления публичного сервитута: в соответствии с проектом планировки территории, утвержденным постановлением Правительства Москвы от 14.11.2019 № 1498-ПП «Об утверждении проекта планировки территории, ограниченной полосой отвода Рижского направления Московской железной дороги, 2-й улицей Марьиной Рощи, улицей Сушевский Вал и Шереметьевской улицей, включая территорию транспортно-пересадочного узла «Марьиная Роща», п.5 Распоряжения Правительства Российской Федерации от 07.09.2020 № 2278-р, постановлением Правительства Москвы от 11.10.2022 № 2195-ПП «Об Адресной инвестиционной программе города Москвы на 2022-2025 годы», статьей 4 п.5, п.8 Федерального закона от 31.07.2020 № 254-ФЗ «Об особенностях регулирования отдельных отношений в целях модернизации и расширения магистральной инфраструктуры о внесении изменений в отдельные законодательные акты Российской Федерации»	
8	Сведения о правообладателе инженерного сооружения, которое переносится в связи с изъятием земельного участка для государственных или муниципальных нужд в случае, если заявитель не является собственником указанного инженерного сооружения (в данном случае указываются сведения в объеме, предусмотренном пунктом 2 настоящей Формы) (заполняется в случае, если ходатайство об установлении публичного сервитута подается с целью установления сервитута в целях реконструкции инженерного сооружения, которое переносится в связи с изъятием такого земельного участка для государственных или муниципальных нужд) -	
9	Кадастровые номера земельных участков (при их наличии), в отношении которых испрашивается публичный сервитут и границы которых внесены в Единый государственный реестр недвижимости	1) 77:02:0024004 ЗУ1 площадью 665 кв. м,
10	Вид права, на котором инженерное сооружение принадлежит заявителю (если подано ходатайство об установлении публичного сервитута в целях реконструкции или эксплуатации инженерного сооружения): –	
11	Сведения о способах представления результатов рассмотрения ходатайства:	
	в виде электронного документа, который направляется уполномоченным органом заявителю посредством электронной почты	<u> Да </u> (да/нет)
	в виде бумажного документа, который заявитель получает непосредственно при личном обращении или посредством почтового отправления	<u> Нет </u> (да/нет)
12	Документы, прилагаемые к ходатайству: 1. Схема границ земельного участка на кадастровом плане территории – 1 шт.; 2. Постановление Правительства города Москвы от 14.11.2019 № 1498-ПП «Об утверждении проекта планировки территории, ограниченной полосой отвода Рижского направления Московской железной дороги, 2-й улицей Марьиной Рощи, улицей	

	<p>Сушецкий Вал и Шереметьевской улицей, включая территорию транспортно-пересадочного узла «Марьино Роща»»;</p> <p>3. Распоряжение Правительства Российской Федерации от 07.09.2020 № 2278-р;</p> <p>4. Проект организации строительства;</p> <p>5. Сводный план инженерных коммуникаций и сооружений</p>	
13	<p>Подтверждаю согласие на обработку персональных данных (сбор, систематизацию, накопление, хранение, уточнение (обновление, изменение), использование, распространение (в том числе передачу), обезличивание, блокирование, уничтожение персональных данных, а также иных действий, необходимых для обработки персональных данных в соответствии с законодательством Российской Федерации), в том числе в автоматизированном режиме</p>	
14	<p>Подтверждаю, что сведения, указанные в настоящем ходатайстве, на дату представления ходатайства достоверны; документы (копии документов) и содержащиеся в них сведения соответствуют требованиям, установленным статьей 39.41 Земельного кодекса Российской Федерации</p>	
15	Подпись:	Дата:
	 <p>(подпись)</p>	<p><u>М.Г. Немеровская</u> (инициалы, фамилия)</p>
		<p>«15» 02 2023 г.</p>

СХЕМА ГРАНИЦ ЗЕМЕЛЬНОГО УЧАСТКА НА КАДАСТРОВОМ ПЛАНЕ ТЕРРИТОРИИ

Транспортно-пересадочный узел "Марьино роцца"

Цель размещения: для строительства линейных объектов: устройство инженерных коммуникаций в рамках строительства объекта: "Технологическая часть транспортно-пересадочного узла на станции метро "Марьино Роцца"

Местоположение: г.Москва, 2-я улица Марьиной Роци

Условный номер: 77:02:0024004:ЗУ1

Площадь земельного участка: 77:02:0024004:ЗУ1 - 665 кв.м

Категория земель: Земли населённых пунктов

Система координат "ПМСК Москвы"

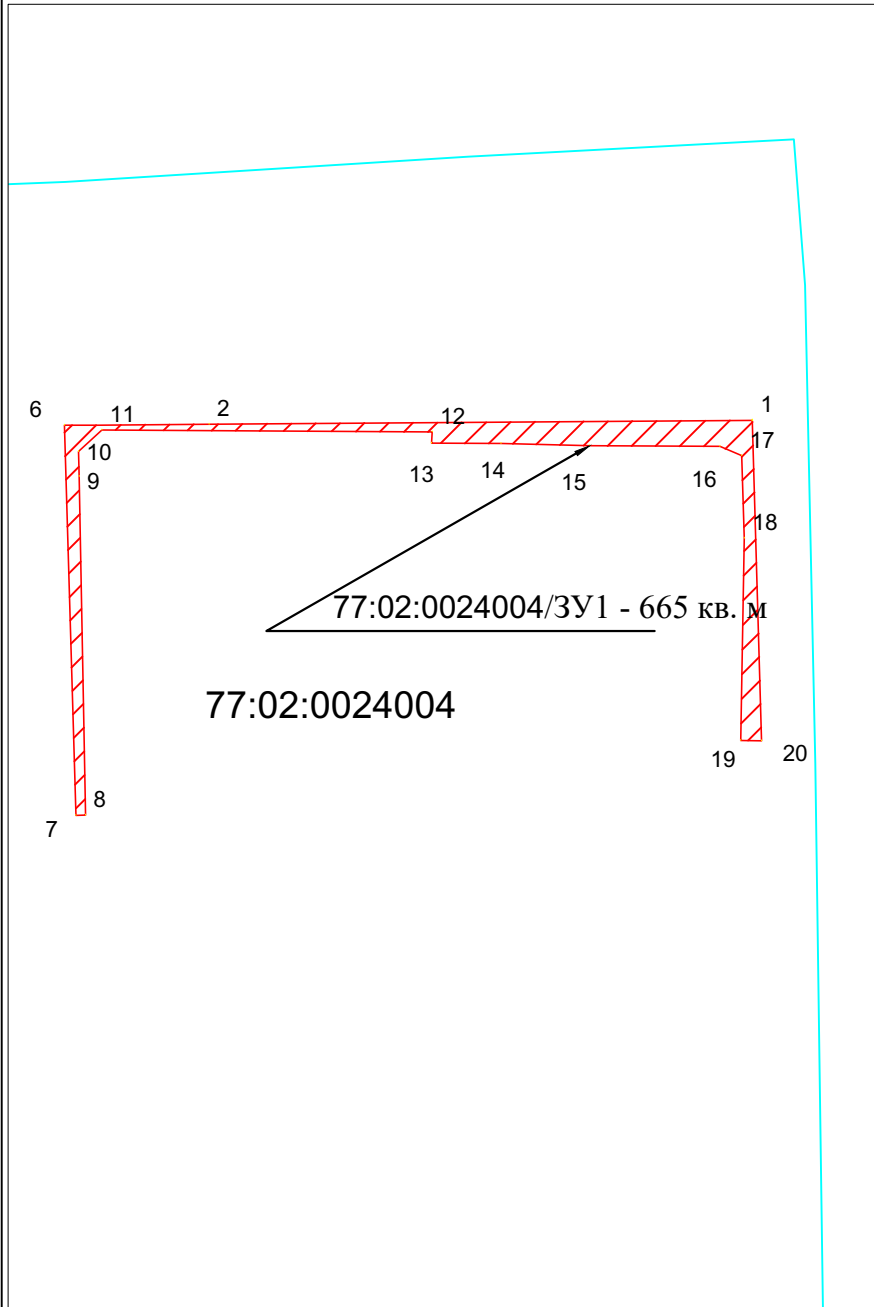

Каталог координат поворотных точек части земельного участка 77:02:0024004/ЗУ1

N	X	Y
1	14821.70	7560.85
2	14820.97	7459.96
3	14820.80	7439.39
4	14820.77	7436.53
5	14820.80	7436.42
6	14820.78	7433.09
7	14748.34	7435.28
8	14748.38	7437.03
9	14811.25	7435.83
10	14815.90	7435.71
11	14819.91	7440.05
12	14819.51	7501.37
13	14817.43	7501.27
14	14817.36	7514.18
15	14816.95	7530.64
16	14816.84	7554.82
17	14815.12	7558.84
18	14799.80	7559.37
19	14762.23	7558.70
20	14762.20	7562.56

Условные обозначения



- границы зоны действия сервитута



- границы кадастрового квартала 77:02:0024004